

ÚZEMNÍ PLÁN VYSOKÉ POLE

ÚPLNÉ ZNĚNÍ PO ZMĚNĚ Č.1

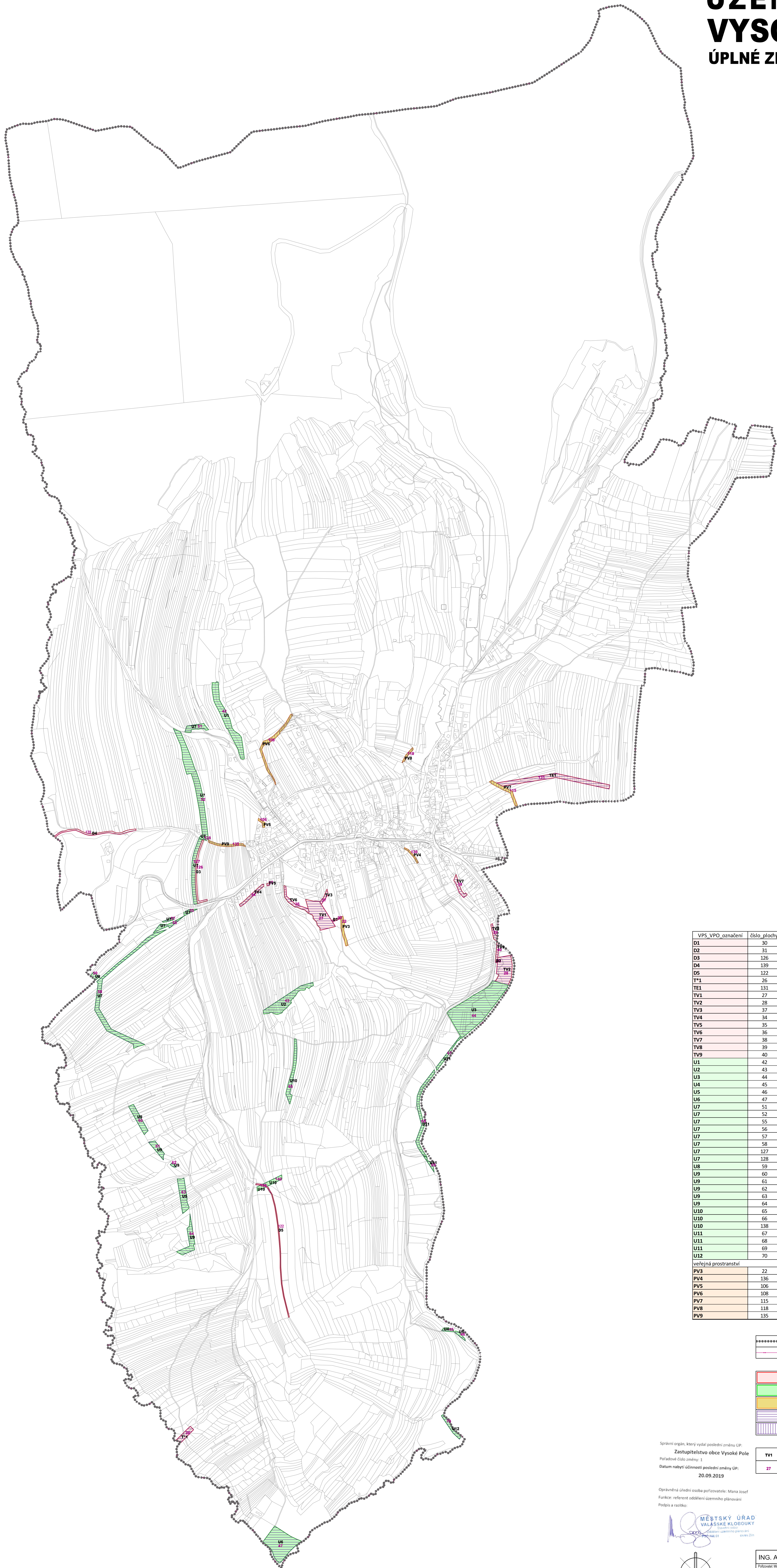

VPS_VPO_označení	číslo_plochy	vyvlastnění	předkupní právo	označení VPS, VPO v ZÚR ZK
D1	30	+	-	
D2	31	+	-	
D3	126	+	-	
D4	139	+	-	
D5	122	+	-	
T*1	26	+	-	
TE1	131	+	-	
TV1	27	+	-	
TV2	28	+	-	
TV3	37	+	-	
TV4	34	+	-	
TV5	35	+	-	
TV6	36	+	-	
TV7	38	+	-	
TV8	39	+	-	
TV9	40	+	-	
U1	42	+	-	
U2	43	+	-	
U3	44	+	-	
U4	45	+	-	
U5	46	+	-	
U6	47	+	-	
U7	51	+	-	
U7	52	+	-	
U7	55	+	-	
U7	56	+	-	
U7	57	+	-	
U7	58	+	-	
U7	127	+	-	
U7	128	+	-	
U8	59	+	-	
U9	60	+	-	
U9	61	+	-	
U9	62	+	-	
U9	63	+	-	
U9	64	+	-	
U10	65	+	-	
U10	66	+	-	
U10	138	+	-	
U11	67	+	-	
U11	68	+	-	
U11	69	+	-	
U12	70	+	-	
veřejná prostranství				
PV3	22	-	+	
PV4	136	-	+	
PV5	106	-	+	
PV6	108	-	+	
PV7	115	-	+	
PV8	118	-	+	
PV9	135	-	+	

- HRANICE ŘEŠENÉHO ÚZEMÍ
- HRANICE KATASTRÁLNÍ
- PLOCHY PRO VEŘEJNÉ PROSPĚŠNÉ STAVBY
- PLOCHY PRO VEŘEJNÉ PROSPĚŠNÁ OPATŘENÍ
- PLOCHY VEŘEJNÝCH PROSTRANSTVÍ
- PLOCHY A KORIDORY S MOŽNOSTÍ VYVLASTNĚNÍ
- PLOCHY A KORIDORY S MOŽNOSTÍ UPLATNĚNÍ PŘEDKUPNÍHO PRÁVA
- OZNAČENÍ VEŘEJNÉ PROSPĚŠNÉ STAVBY, VEŘEJNÉ PROSPĚŠNÉ OPATŘENÍ
- ČÍSLO PLOCH S ROZDÍLNÝM ZPŮSOBEM VYUŽITÍ

Správní orgán, který vydal poslední změnu ÚP:
Zastupitelstvo obce Vysoké Pole
Pořadové číslo změny: 1
Datum nabytí účinnosti poslední změny ÚP:
20.09.2019

Oprávněná úřední osoba pořizovatele: Mária Josef
Funkce: referent oddělení územního plánování
Podpis a razítko:

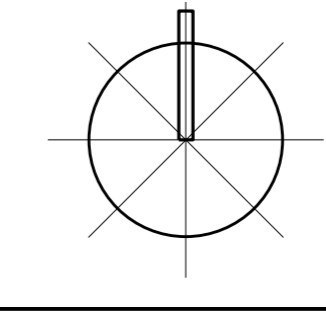

Příloha č. 2	
ING. ARCH. J. ŠIMORDOVÁ, POD VODOJEMEM 4500, ZLÍN	
Příloha: Město Valašské Klobouky, stavení ÚP	Škála: -
Číslo: Vysoké Pole	Arch. č.: 18 A4
ÚZEMNÍ PLÁN VYSOKÉ POLE	
Stupeň: Územní plán	Formát: A4
Stav: 18.09.2019	Škála: 1:1000
Měřítko: 1:1000	Číslo: P2 2-3
Výkres veřejných prospěšných staveb a opatření	